

# Molteni & C

## **REVERSI '14** — STUDIO HANNES WETTSTEIN 2014

SCHEDA INFORMATIVA PRODOTTO  
PRODUCT INFORMATION CARD  
PRODUKTINFORMATIONSKARTE  
FICHE D'INFORMATION PRODUIT  
PRODUCTINFORMATIEKAART  
FICHA INFORMATIVA PRODUCTO

- 2 **ITALIANO**
- 5 **ENGLISH**
- 8 **DEUTSCH**
- 11 **FRANÇAIS**
- 14 **NEDERLANDS**
- 17 **ESPAÑOL**

## REVERSI '14 — STUDIO HANNES WETTSTEIN 2014

2—  
19

### INTERNO STRUTTURA

Telaio composto da legno massello di Abete (Picea abies) e pannelli di particelle di legno, con cinghie elastiche.

### IMBOTTITURA STRUTTURA

Poliuretano espanso ad alta portanza a densità variabile. Fodera in vellutino accoppiato.

### CUSCINI SEDUTA

Inserto in poliuretano sagomato e piuma sterilizzata. Fodera in cotone 100%.

### CUSCINI SCHIENALE

Fibra poliestere, piuma sterilizzata. Fodera in cotone 100%.

### PIEDINI

Alluminio lucido, cromato nero o verniciato peltro con appoggio a terra in materiale plastico.

### RIVESTIMENTO ESTERNO SFODERABILE

(Vedi scheda allegata, specifica del rivestimento).

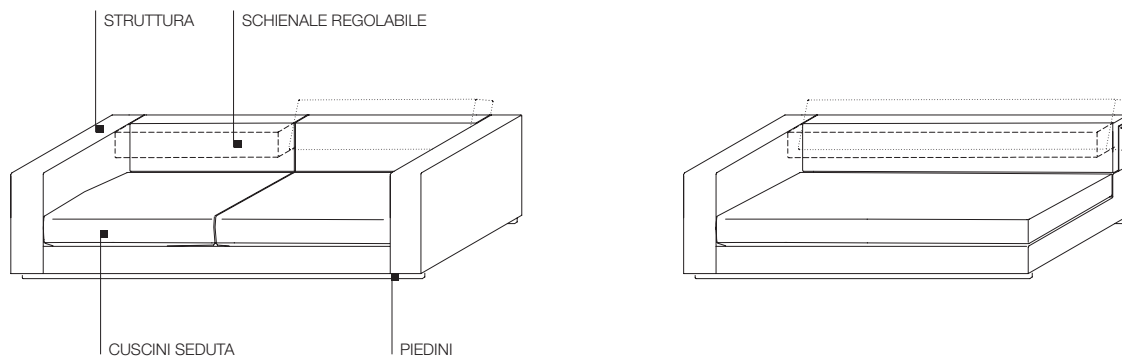

**SCHEDA  
INFORMATIVA  
PRODOTTO**

REGISTERED  
DESIGN

IX.2015

## INFORMAZIONI GENERALI

A dieci anni dalla sua presentazione Reversi si rinnova e si ripropone con una nuova impostazione progettuale che associa, con equilibrio, funzionalità ed estetica e affida ai dettagli il giusto ruolo. Rivisitato nelle proporzioni e nelle cuscinate Reversi '14 mostra una personalità forte, calda e razionale e si riconferma particolare per comfort e accoglienza. Il meccanismo schienale, a tre posizioni, consente di differenziare la profondità delle sedute, per creare, nel singolo divano, uno spazio razionale associato ad un'area di lavoro o ad una coinvolgente isola relax. Reversi '14 propone un'eccellente soluzione ai temi della componibilità grazie alla sua logica modulare con un'ampia gamma compositiva che comprende elementi lineari, angolari, chaise longue e pouf. La struttura in poliuretano espanso a quote differenziate accoglie comodi cuscini sedile. Gli schienali sono organizzabili in due configurazioni: piena occupazione dello spazio o, in alternativa, spaziatissimi tra di loro. I rivestimenti sono completamente sfoderabili sia nelle versioni in tessuto che in pelle. L'azienda si riserva il diritto di apportare modifiche ai modelli.

## USO E MANUTENZIONE

Il prodotto è destinato per l'utilizzo all'interno delle abitazioni. Non saltare sulle parti strutturali. Evitare di intervenire per manutenzione sui componenti del prodotto, per ogni evenienza contattare il rivenditore. L'uso normale del prodotto provoca uno schiacciamento delle parti imbottite durante la vita media del medesimo. Eventuale presenza di odori particolari emessi dal prodotto appena tolto dall'imballo non costituisce fonte di pericolo e scompare con l'esposizione in ambiente arieggiato. In caso di spostamento, sollevare il prodotto onde evitare danni alle parti che appoggiano a terra.

## SMALTIMENTO

Una volta dismesso, il prodotto od i suoi componenti non vanno dispersi nell'ambiente ma conferiti ai sistemi pubblici di smaltimento.

## MANUTENZIONE IMBOTTITURE

Battere i cuscini sedile e schienale manualmente (sprimacciatura) avendo cura di alternare (quando possibile) le posizioni di seduta invertendo i cuscini più usati con quelli meno usati. Per sprimacciatura si intende lo scuotimento del manufatto in tutti i suoi lati (piani di appoggio - fasce laterali). Consigliamo di effettuare l'operazione sollevando i cuscini dalla struttura e aprire le cerniere del rivestimento in modo da consentire una migliore circolazione dell'aria.



1. Sollevare il cuscino dal piano di appoggio, aprire le cerniere del rivestimento e battere manualmente la superficie dall'esterno verso il centro su tutti i lati. Prima di richiudere le cerniere lasciare respirare i cuscini per circa 10 minuti.

2. Appoggiare il cuscino sedile nella posizione di utilizzo e ridistribuire uniformemente la piuma.

3. Battere l'imbottitura sedile nella sezione frontale (per tutta la sua lunghezza) in modo da ripristinare il corretto allineamento con le sezioni del rivestimento.



4. Sollevare i singoli cuscini schienale, aprire le cerniere del rivestimento e battere le sezioni esterne (tutti i lati) in modo da riposizionare la piuma al centro dell'imbottitura. Prima di richiudere le cerniere lasciare respirare i cuscini per circa 10 minuti.

5. Posizionare il cuscino su un piano orizzontale e distribuire il materiale di riempimento dal centro verso i lati.

#### MANUTENZIONE PIEDI CROMATI O VERNICIATI

Per preservare immutate nel tempo le caratteristiche estetiche di queste finiture e prevenire i processi di ossidazione occorre attuare una manutenzione puntuale, metodica e meticolosa. Per la manutenzione ordinaria utilizzare un panno morbido e asciutto per rimuovere la polvere. Per lo sporco grasso-unto (impronte) si consiglia di trattare le superfici con normali detergenti liquidi per la pulizia dei vetri. Sono da evitare prodotti contenenti solventi e/o alcool e panni con fibre rigide (lini e sintetici) che potrebbero rovinare e/o graffiare le superfici. Per la finitura cromato lucido, mensilmente trattare le superfici con prodotti specifici per la pulizia/lucidatura dei metalli.

#### SCHIENALE CON MOVIMENTO

##### Caratteristiche

I divani del Sistema Reversi '14, grazie ad un innovativo elemento reclinabile, permettono tre posizioni di seduta con differenti profondità ed impostazioni ergonomiche. Alla tradizionale configurazione si aggiungono una impostazione per la conversazione (schienale in posizione orizzontale) ed una di massimo relax (schienale in posizione verticale).

##### Note generali

Si può passare dalla posizione N. 1 alle posizioni N. 2 e N. 3 in sequenza; dalla posizione N. 3 occorre ritornare alla posizione N. 1 per poter modificare nuovamente il posizionamento. Per un corretto utilizzo e per garantire il funzionamento nel tempo si consiglia di seguire con attenzione le presenti indicazioni.

#### POSIZIONE 1

##### Configurazione base

Per passare alla posizione 2  
Spostare i cuscini schienale in modo da rendere libera la rotazione dello schienale regolabile. Impugnare lo schienale al centro e farlo ruotare verso l'esterno fino al posizionamento orizzontale; un leggero scatto avvertirà dell'avvenuto bloccaggio.

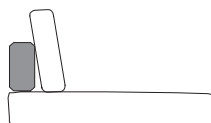

#### POSIZIONE 2

##### Configurazione conversazione

Per passare alla posizione 3  
Impugnare lo schienale e farlo ruotare verso l'esterno fino alla posizione di massima altezza. Un sistema di blocco impedirà movimenti spontanei.

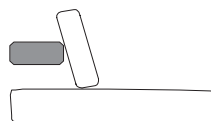

#### POSIZIONE 3

##### Configurazione relax

Per ritornare alla posizione 1  
Impugnare lo schienale al centro e riposizionarlo nella configurazione standard facendolo ruotare verso l'interno.

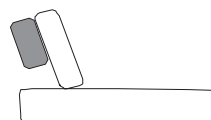

**Eventuali avarie causate da un non corretto utilizzo escluderanno l'applicazione delle garanzie previste per legge.**

# Molteni & C

## REVERSI '14 — STUDIO HANNES WETTSTEIN 2014

5—  
19

### STRUCTURE INTERIOR

Frame made of solid Fir (Picea abies) and chipboard, with elastic straps.

### STRUCTURE PADDING

High capacity variable density foam polyurethane. Light velvet cover.

### SEAT CUSHIONS

Insert in shaped polyurethane and sterilised feathers. 100% cotton cover.

### BACK CUSHIONS

Polyester fibre, sterilised feathers. 100% cotton cover.

### FEET

Shiny aluminium, black chrome or painted pewter colour with plastic stand.

### REMOVABLE OUTER COVER

(See attached card, specifically for the cover).

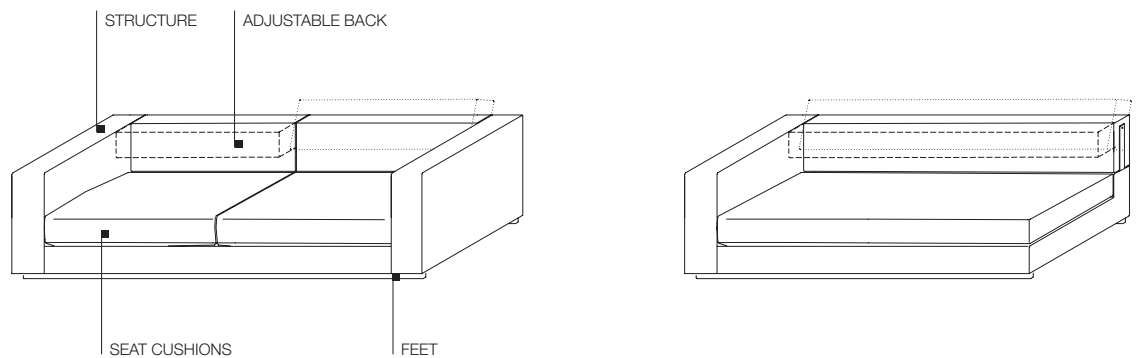

**PRODUCT  
INFORMATION  
CARD**

REGISTERED  
DESIGN

IX.2015

## GENERAL INFORMATION

Ten years after its introduction, Reversi is being renewed. Here, it is presented with a new design slant that combines function and aesthetics in a balanced approach with every single detail at its right place. With its new proportions and cushions, Reversi '14 reveals a strong, rational personality and affirms its reputation for comfort and warmth. The 3-position backrest mechanism makes it possible to change the seat depth to create a rational space for work and a welcoming space for relaxing - both on the same sofa. Reversi '14 offers excellent modular solutions - its logical components can be assembled in a wide range of compositions that include linear elements, corner elements, chaise longue pieces and poufs. The structure in polyurethane foam in different thicknesses holds comfortable seat cushions. Backrests are organised in two configurations: cushions adjacent to one another to occupy all available space, and cushions spaced apart. Covers are completely removable, both for fabric and leather versions. The company reserves the right to make any changes it deems necessary in models.

## USE AND MAINTENANCE

This product is intended for use inside the home. Do not jump on structural parts. Avoid maintenance on product parts, contact the retailer for all requirements. Normal wear and tear will result in compression of the padded parts during its lifetime. An unusual smell emitted after the product is unwrapped is harmless and will disappear when it is placed in an aired room. Lift the product to move it to avoid damaging the parts in contact with the floor.

## DISPOSAL

When no longer needed, the product and its components should not be abandoned in the environment but delivered to public waste disposal services.

## PADDING MAINTENANCE

Fluff up seat and back cushions by hand, taking care to alternate (when possible) the seat positions of the cushions used most often with the lesser used ones. To fluff cushions up, shake all sides of the cushion (sides, tops and bottoms). This should be done after removing the cushions from the structure, open the zippers on the cover for improved air circulation.



1. Remove the cushion, open the zippers on the cover and beat the surface with your hand working from the outside towards the centre. Before closing the zippers leave breathe cushions for about 10 minutes.

2. Replace the seat cushion and redistribute the feathers evenly.

3. Beat the seat padding in the front section (all along) so as to restore correct alignment with the cover sections.



4. Remove the single back cushions, open the zippers on the cover and beat the outer sections (all sides) so as to reposition the feathers in the centre of the padding. Before closing the zippers leave breathe cushions for about 10 minutes.

5. Place the cushion on a flat surface and distribute the filling from the centre towards the sides.

## PRODUCT INFORMATION CARD

REGISTERED DESIGN

IX.2015

#### MAINTENANCE OF CHROME PLATED OR LACQUERED FEET

In order to maintain the aesthetic characteristics of these finishes over time and avoid rust, regular, methodical and meticulous cleaning is necessary. For everyday maintenance, dust with a soft dry cloth. For greasy oily marks (fingerprints) we advise cleaning the surfaces with normal liquid detergents for glass. Products containing solvents and/or alcohol and hard fibre cloths (linen and synthetics) should be avoided, as they could ruin and/or scratch surfaces. For the shiny chrome finish, treat the surface once a month with specific products for cleaning/ polishing metals.

#### MOVING BACK

##### Characteristics

Thanks to an innovatory reclining unit, the settees in the Reversi '14 System offer three sitting positions of different depths and ergonomic configurations. As well as the traditional configuration, there is one for conversation (back in horizontal position) and one for maximum relaxation (back vertical).

##### General notes

It is possible to change from position 1 to positions 2 and 3 in sequence; from position 3 you must return to position 1 before changing position again. For correct use and to guarantee lasting functioning, carefully follow these instructions.

#### POSITION 1

##### Basic position

To adjust to position 2  
Move the back cushions to allow the adjustable back to turn freely.  
Hold the back in the centre and turn to the horizontal position; a slight click means it has locked.

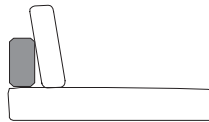

#### POSITION 2

##### Conversation position

To adjust to position 3  
Hold the back and turn it outwards to the maximum height.  
A locking system prevents sudden movements.

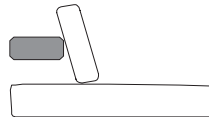

#### POSITION 3

##### Relaxation position

To return to position 1  
Hold the back in the centre and return to the standard position turning it inwards.

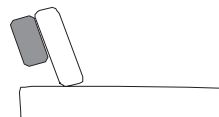

**Any faults caused by improper use will annul the guarantees envisaged by law.**

## REVERSI '14 — STUDIO HANNES WETTSTEIN 2014

8—  
19

### INNENGESTELL

Rahmen aus massivem Tannenholz (Picea abies) und Spanholzplatten mit elastischen Gurten.

### GESTELLPOLSTERUNG

Polyurethanschaumstoff mit hohem Auftrieb und variabler Dichte. Bezug aus kombiniertem Samtstoff.

### SITZKISSEN

Füllung aus vorgeformtem Polyurethan und sterilisierten Federn. Bezug 100% Baumwolle.

### RÜCKENKISSEN

Polyesterfaser, sterilisierte Federn. Bezug 100% Baumwolle.

### FÜSSEN

Hochglänzend Aluminium, schwarz verchromt oder zinnfarben lackiert mit Bodenauflagen aus Kunststoff.

### ABZIEHBARER BEZÜG

(Siehe beigefügte Karte, speziell für Bezüge).

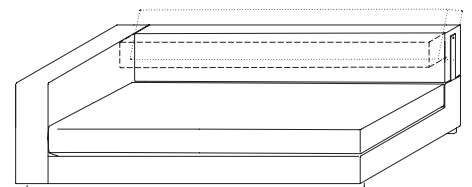
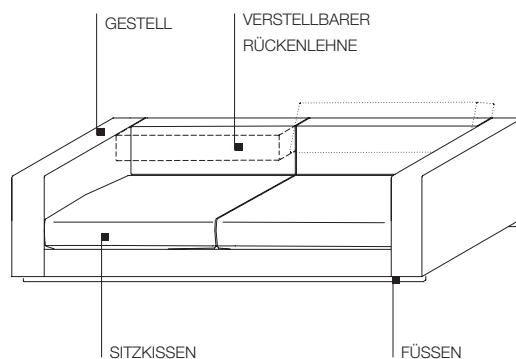

**PRODUKT-  
INFORMATIONSKARTE**

REGISTERED  
DESIGN

IX.2015



## ALLGEMEINE INFORMATIONEN

Zehn Jahre nach seinem Debüt erneuert sich Reversi und präsentiert sich mit einer neuen gestalterischen Ausrichtung, die ausgewogen Funktion und Ästhetik verbindet und den Details eine angemessene Rolle verleiht. Überarbeitet in den Proportionen und in der Kissenausstattung zeigt Reversi '14 eine starke, warme und rationelle Persönlichkeit und behauptet sich weiterhin in Sachen Komfort und Behaglichkeit. Der Rückenlehnenmechanismus ist dreifach verstellbar und ermöglicht eine Differenzierung der Sitztiefe, um bei ein- und demselben Sofa einen rationalen Raum zu bilden, der sich mit dem Arbeitsbereich verbindet bzw. eine einladende Entspannunginsel bildet. Reversi '14 präsentiert eine exzellente Lösung in Sachen Erweiterbarkeit dank seines modularen Aufbaus mit einer umfassenden Palette an Komponenten, die geradlinige und Eckelemente, Chaiselongue und Höcker umfasst. Der Korpus aus Polyurethanschaumstoff differenzierter Dichte nimmt bequeme Sitzkissen in sich auf. Die Rückenlehnen können zweifach gestaltet werden: durchgehende Einnahme des Raums oder alternativ in Abständen. Die Bezüge sind vollständig abziehbar sowohl in der Stoff- als auch in der Lederversion.

Das Unternehmen behält sich das Recht vor, Änderungen an den Modellen anzubringen.

## VERWENDUNG UND PFLEGE

Das Produkt ist für den Einsatz in Wohnräumen vorgesehen. Nicht auf dem Gestell hüpfen. Die Instandsetzung von Produktteilen nicht selbständig durchführen und unter allen Umständen den Händler befragen. Die normale Nutzung des Produkts bedingt das Abflachen der gepolsterten Teile während deren durchschnittlicher Lebenszeit. Eventuell sofort nach dem Auspacken auftretende besondere Gerüche stellen keine Gefahr dar und verschwinden nach dem Aufstellen in belüfteten Räumen. Zum Verstellen das Polstermöbel anheben, um Schäden an den Füßchen zu vermeiden.

## ENTSORGUNG

Nach der Aussonderung ist das Produkt und seine Bestandteile nicht selbständig im Freien zu entsorgen, sondern der städtischen Müllabfuhr zu übergeben.

## PFLEGE DER POLSTERUNG

Die Sitz- und Rückenkissen per Hand klopfen (aufschütteln) und dabei die Sitzkissen umpositionieren (wenn möglich), d.h. die am meisten verwendeten mit den weniger verwendeten auswechseln. Unter Aufschütteln versteht man das ganzseitige Schütteln des Elements (Auflagefläche – Seiten). Es wird empfohlen, die Kissen dazu von dem Gestell herunterzunehmen, die Reißverschlüsse der Bezüge öffnen, so dass eine bessere Luftzirkulation gewährleistet ist.



1. Die Kissen von der Auflagefläche herunternehmen die Reißverschlüsse der Bezüge öffnen und per Hand von außen nach innen von allen Seiten aufklopfen. Vor dem Schließen die Reißverschlüsse lassen atmen Kissen für etwa 10 Minuten.

2. Die Sitzkissen erneut auflegen und die Federn gleichmäßig verteilen.

3. Die Sitzpolsterung an der Stirnseite klopfen (über die gesamte Länge), so dass eine korrekte Angleichung der Bezüge entsteht.



4. Die Rückenkissen anheben, die Reißverschlüsse der Bezüge öffnen und an den Außenseiten klopfen (an allen Seiten), so dass die Federn sich erneut in der Mitte befinden. Vor dem Schließen die Reißverschlüsse lassen atmen Kissen für etwa 10 Minuten.

5. Das Kissen auf eine ebene Fläche legen und das Füllmaterial von der Mitte auf die Seiten verteilen.

## PFLEGE VERCHROMTE ODER LACKIERTE FÜSSCHEN

Damit die äußeren Eigenschaften dieser Finishes im Laufe der Zeit unverändert bleiben, und um Oxidierungsprozessen vorzubeugen, ist eine regelmäßige, methodische und sorgfältige Reinigung erforderlich. Für die ordentliche Pflege ein weiches und trockenes Tuch verwenden, um den Staub zu entfernen. Bei fettig/schmierigem Schmutz (Fingerabdrücke) sollten die Oberflächen mit normalen flüssigen Glasreinigern behandelt werden. Zu vermeiden sind Produkte, die Lösungsmittel bzw. Alkohol enthalten und Tücher mit steifen Fasern (Leinen und Kunstfaser), die die Oberflächen beschädigen oder verkratzen können. Bei hochglänzend verchromtem Finish die Oberflächen monatlich mit speziellen Produkten für die Reinigung/Politur von Metall behandeln.

## VERSTELLBARE RÜCKENLEHNE

### Eigenschaften

Die Sofas des Systems Reversi '14 können mit Hilfe eines innovativen Neigungsmechanismus drei Stellungen mit unterschiedlicher Sitztiefe und verschiedenen ergonomischen Positionen einnehmen. Zu der klassischen Gestaltung kommt eine Position für die entspannte Unterhaltung (Rückenlehne in horizontaler Position) und eine für die maximale Entspannung (Rückenlehne in vertikaler Position).

### Allgemeine Hinweise

Von der Position Nr. 1 kann man nacheinander zu der Position Nr. 2 und Nr. 3 übergehen; von der Position Nr. 3 ist obligatorisch zu der Position Nr. 1 zurückzukehren, um die Positionen erneut verstellen zu können. Zur korrekten Anwendung und einwandfreien Funktion im Laufe der Zeit sollten nachstehende Angaben sorgfältig befolgt werden.

### POSITION 1

#### Position Standard

Zum Übergang auf Position 2  
Die Rückenkissen abnehmen, so dass die Drehung der verstellbaren Rückenlehne uneingeschränkt erfolgen kann. Die Rückenlehne in der Mitte festhalten und nach außen drehen, bis die horizontale Position erreicht ist; ein leichtes Einrasten gibt an, dass die definitive Position erreicht wurde.

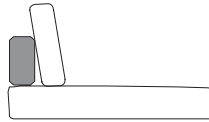

### POSITION 2

#### Position Unterhaltung

Zum Übergang auf Position 3  
Die Rückenlehne festhalten und so weit wie möglich nach außen drehen. Ein Riegelsystem verhindert plötzliche Bewegungen.

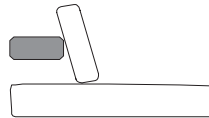

### POSITION 3

#### Position Entspannung

Zur Rückkehr auf Position 1  
Die Rückenlehne in der Mitte festhalten und nach innen drehen, um die Standardposition zu erreichen.

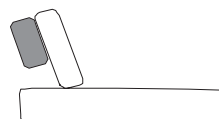

## REVERSI '14 — STUDIO HANNES WETTSTEIN 2014

11—  
19

### INTÉRIEUR STRUCTURE

Châssis constitué de Pin (Picea abies) massif et panneaux de particules de bois, avec sangles élastiques.

### REMBOURRAGE STRUCTURE

Polyuréthane expansé haute portance à densité variable. Housse en petit velours doublé.

### COUSSINS ASSISE

Insert en polyuréthane façonné et plume stérilisée. Housse en coton 100%.

### COUSSINS DOSSIER

Fibre polyester, plume stérilisée. Housse en coton 100%.

### PIEDS

Aluminium poli, chromé noir ou peinture étain avec patins en matière plastique.

### REVÊTEMENT EXTÉRIEUR DÉHOUSSABLE

(Voir fiche jointe, spécifique du revêtement).

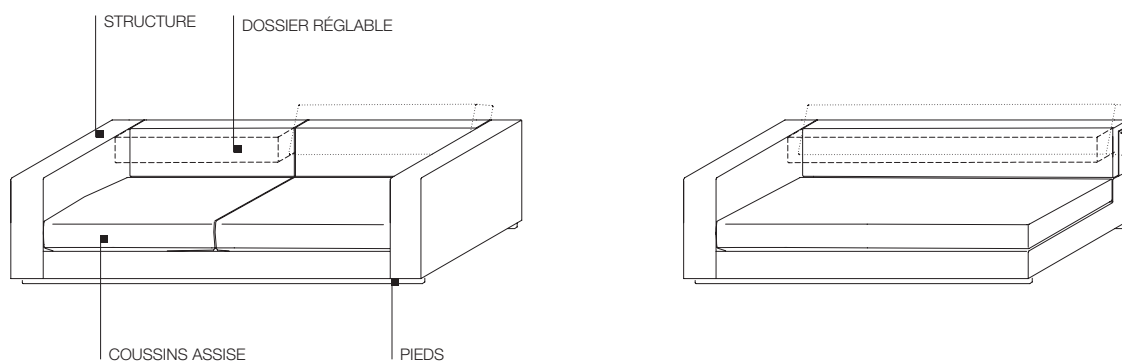

FICHE  
D'INFORMATION  
PRODUIT

REGISTERED  
DESIGN

IX.2015

## GÉNÉRALITÉS

Présenté il y a dix ans, Reversi se rénove et propose une nouvelle approche de conception qui associe de façon harmonieuse fonctionnalité et esthétique tout en déléguant le juste rôle aux détails. Revisited dans les proportions et dans l'ensemble des coussins, Reversi '14 dénote une forte personnalité, chaleureuse et rationnelle et se distingue à nouveau par son confort accueillant. Le mécanisme du dossier à trois positions permet de différencier la profondeur des assises et de créer dans le même canapé un espace rationnel associé à une zone de travail ou à un îlot de détente accueillant. Reversi '14 est composable et dispose d'une vaste gamme d'éléments modulaires: linéaires, d'angle, chaises longues et poufs pour satisfaire toutes les exigences. La structure en polyuréthane expansé à cotes différenciées accueille des coussins d'assise confortables. Les coussins de dossier peuvent se juxtaposer ou être légèrement espacés entre eux. Les revêtements en tissu et en cuir sont entièrement déhoussables.

L'entreprise se réserve le droit de modifier les modèles.

## UTILISATION ET ENTRETIEN

Le produit est destiné aux intérieurs des habitations. Ne pas sauter sur les parties structurales. Eviter de manipuler et d'intervenir sur les composants du produit et pour toute éventualité, contacter le revendeur. L'utilisation normale du produit provoque un écrasement des parties rembourrées durant sa durée de vie moyenne. L'éventuelle présence d'odeurs particulières émises par le produit à peine déballé n'est pas dangereuse et disparaît une fois le produit aéré. En cas de déplacement, soulever le produit afin d'éviter d'endommager les parties en contact avec le sol.

## ECOULEMENT

Une fois disloqué, le produit ou ses composants ne doivent pas être dispersés dans la nature mais confiés aux décharges publiques.

## ENTRETIEN REMBOURRAGES

Battre les coussins d'assise et dossier à la main en ayant soin d'alterner (lorsque cela est possible) les positions d'assise: invertir les coussins les plus utilisés avec ceux les moins utilisés. Battre les coussins de tous les côtés (plan d'appui et bandes latérales). Il est préférable d'effectuer l'opération en soulevant les coussins de la structure, ouvrir les fermetures éclair des revêtements pour mieux aérer l'ensemble.



1. Soulever le coussin du plan d'appui, ouvrir les fermetures éclair des revêtements et battre manuellement la surface de l'extérieur vers le centre, sur tous les côtés. Avant de fermer les fermetures éclair laissez respirer coussins pendant environ 10 minutes.

2. Poser le coussin assise en position d'utilisation et redistribuer uniformément la plume.

3. Battre le rembourrage assise de la section frontale (sur toute la longueur) de façon à rétablir le correct alignement avec les sections du revêtement.



4. Soulever les coussins dossier, ouvrir les fermetures éclair des revêtements et battre les sections externes (tous les côtés) afin de répartir la plume au centre du rembourrage. Avant de fermer les fermetures éclair laissez respirer coussins pendant environ 10 minutes.

5. Positionner le coussin sur un plan horizontal et distribuer la matière de remplissage du centre vers les côtés.

## FICHE D'INFORMATION PRODUIT

REGISTERED  
DESIGN

IX.2015

## ENTRETIEN PIEDS CHROMÉS OU PEINTS

Pour sauvegarder les caractéristiques esthétiques de ces finitions et prévenir les processus d'oxydation il faut effectuer un entretien ponctuel, méthodique et méticuleux. Pour l'entretien ordinaire utiliser un chiffon doux et sec pour dépolir. Pour les traces grasses (empreintes) il est conseillé de traiter les surfaces avec des produits courants pour le nettoyage des vitres. Éviter les produits contenant solvants et/ou alcool et chiffons à fibres rigides (lins et synthétiques) qui pourraient endommager et/ou rayer les surfaces. Pour la finition "chromé poli", traiter les surfaces mensuellement avec des produits spécifiques pour le nettoyage/polissage des métaux.

## DOSSIER AVEC MOUVEMENT

### Caractéristiques

Les canapés du Système Reversi '14, grâce à un élément innovateur inclinable, offrent trois positions d'assise avec profondeurs et ergonomies différentes. A la configuration traditionnelle s'ajoutent une position pour la conversation (dossier en position horizontale) et une position de relax (dossier en position verticale).

### N.B.:

Le passage de la position N.1 aux positions N.2 et N.3 s'effectue en séquence; de la position N.3 il est obligatoire de repasser par la position N.1 pour pouvoir modifier à nouveau le positionnement. Pour une utilisation correcte et pour garantir un fonctionnement durable, il est préférable de suivre soigneusement les indications ci-dessous.

### POSITION 1

#### Configuration base

Pour passer à la position 2  
Déplacer les coussins dossier de façon à libérer la rotation du dossier réglable.  
Saisir le dossier au centre et le faire pivoter vers l'extérieur jusqu'à la position horizontale ; un léger déclic confirmera le blocage.

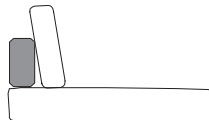

### POSITION 2

#### Configuration conversation

Pour passer à la position 3  
Saisir le dossier et le faire pivoter vers l'extérieur jusqu'à la position de hauteur maximale.  
Un système de blocage empêchera les mouvements spontanés.

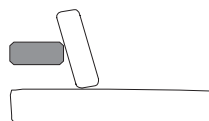

### POSITION 3

#### Configuration relax

Pour retourner à la position 1  
Saisir le dossier au centre et le repositionner dans la configuration standard en le faisant pivoter vers l'intérieur.

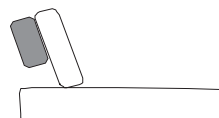

**D'éventuels dommages dus à une utilisation incorrecte excluront l'application des garanties prévues par la loi.**

## REVERSI '14 — STUDIO HANNES WETTSTEIN 2014

14 —  
19

### INTERNE STRUCTUUR

Frame bestaande uit massief Vurenhout (Picea abies) en houtvezelplaten, met elastische banden.

### VULLING STRUCTUUR

Expans polyurethaan met hoge draagkracht van variabele dichtheid. Bijpassende fluwelen hoes.

### KUSSENS ZITTING

Inzet in gevormd polyurethaan en gesteriliseerd dons. Hoes in 100% katoen.

### KUSSENS RUGLEUNING

Polyester vezel, gesteriliseerd dons. Hoes 100% katoen.

### POTEN

Glanzend aluminium, zwart verchromd of tin gelakt met steunpoten van plastic materiaal.

### AFNEEMBARE BUITENBEKLEDING

(Zie bijgevoegde productinformatiekaart bij punt: bekleding).

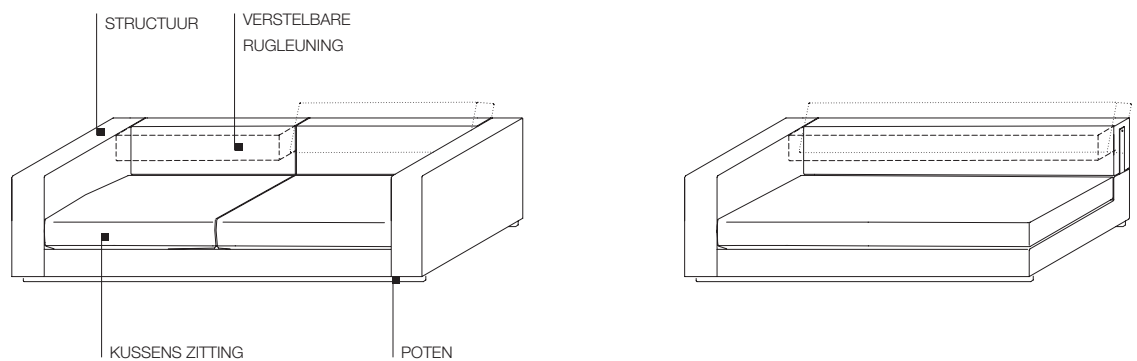

PRODUCT-  
INFORMATIEKAART

REGISTERED  
DESIGN

IX.2015

## ALGEMENE INFORMATIE

Tien jaar na zijn presentatie vernieuwt Reversi zich en verschijnt met een nieuwe projectmatige insteek die op evenwichtige wijze functionaliteit en esthetica met elkaar verenigt en aan de details de rol geeft die hun toekomt. Reversi '14, herzien wat betreft properties en kussens, laat een sterke, warme en rationele persoonlijkheid zien en bevestigt opnieuw bijzonder comfortabel en omhullend te zijn. Het mechanisme van de rugleuning, met drie posities, maakt het mogelijk om de diepte van de zitting te variëren, om zo in een enkele sofa, een rationele ruimte te creëren naast een werkruimte of een veilig relax-eiland. Reversi '14 komt met een uitstekende oplossing voor de thema's van de samenstelbaarheid dankzij zijn modulaire logica met een ruim compositiegamma dat lineaire elementen, hoeelementen, chaise longues en poefs omvat. De structuur van expans polyurethaan met gedifferentieerde dichtheid biedt plaats aan comfortabele zitkussens. De rugleuningen kunnen in twee configuraties georganiseerd worden: volledige bezetting van de ruimte of anders, met een onderlinge tussenruimte. Compleet afneembare bekledingen zowel in de stoffen als leren versies. De producent behoudt zich het recht voor om wijzigingen in de modellen aan te brengen.

## GEBRUIK EN ONDERHOUD

Het product is bestemd voor gebruik binnenshuis. Niet op de meubels springen. Ga niet zelf sleutelen aan de onderdelen van het product maar schakel bij iedere twijfel de leverancier in. Het normale gebruik van het product zal de gevulde delen pletten tijdens de levensduur ervan. Eventuele geuren die door het product worden uitgescheiden direct na het uitpakken vormen geen gevaar en verdwijnen met de blootstelling aan een omgeving waar gelucht wordt. Indien men het product verplaatst moet er op gelet worden dat het wordt opgetild om schade aan de op de vloer steunende delen te voorkomen.

## VERWIJDERING

Het product of de onderdelen mogen niet in het milieu worden weggegooid maar alleen meegegeven met het groot huisvuil.

## ONDERHOUD VULLING

Klop de kussens van de zitting en de rugleuning met de hand (opschudden) en zorg ervoor (indien mogelijk) dat de kussens die het meest gebruikt worden geregeld verwisseld worden met de kussens die minder gebruikt worden. Met opschudden wordt bedoeld het schudden van het product aan alle kanten (steunvlakken – zijkanten). Wij raden aan om deze handeling uit te voeren door de kussens uit de structuur, open de ritsen van de bekleding te tillen om de luchtdoorstroming te bevorderen.



1. Til het kussen uit de structuur, open de ritsen van de bekleding en klop met de hand op het oppervlak vanaf de kant naar het midden toe aan alle kanten. Voor het sluiten van de ritsen laten ademen kussens voor ongeveer 10 minuten.

2. Leg het kussen van de zitting in de positie waarin het gebruikt wordt en verdeel het dons gelijkmatig.

3. Klop de vulling van de zitting in het voorstuk (over de hele lengte) zodat deze weer op één lijn met de bekleding komt te liggen.



4. Til de afzonderlijke rugkussens op, open de ritsen van de bekleding en klop de buitendelen (alle kanten) zodat het dons weer in het midden van de vulling komt. Voor het sluiten van de ritsen laten ademen kussens voor ongeveer 10 minuten.

5. Leg het kussen op een horizontaal vlak en verdeel de vulling vanuit het midden naar de kanten.

## PRODUCT- INFORMATIEKAART

REGISTERED  
DESIGN

IX.2015

## ONDERHOUD VERCHROOMDE OF GELAKTE POTEN

Om de esthetische kenmerken van deze afwerkingen te behouden en oxydatie te voorkomen, dient en er zorgvuldig, methodisch en nauwgezet onderhoud uitgevoerd te worden. Gebruik een zachte en droge doek voor het afnemen van stof bij het dagelijkse onderhoud. Voor vettige vlekken (vingerafdrukken) wordt aangeraden om de oppervlakken te behandelen met normale vloeibare schoonmaakmiddelen voor het reinigen van glas. Producten met en oplosmiddelen en/of alcohol, en doekjes met harde vezels (linnen en synthetisch) die de oppervlakken zouden kunnen krassen en/of beschadigen, moeten vermeden worden. Voor de afwerking glanzend chroom, moet u de oppervlakken maandelijks behandelen met specifieke producten voor het reinigen/polijsten van metalen.

## REGELBARE RUGLEUNING

### Kenmerken

De banken van het Reversi '14 Systeem kunnen dankzij een innovatief regelbaar element, in drie zitposities versteld worden, waardoor er verschillende dieptes en ergonomische instellingen ontstaan. Behalve de traditionele positie is het nu mogelijk een 'conversatiepositie' in te stellen (rugleuning horizontaal) en een positie van maximale relax (rugleuning verticaal).

### Algemene opmerkingen

Men kan van positie Nr. 1 direct naar de posities Nr. 2 en Nr. 3 gaan, maar vanuit positie Nr. 3 moet men eerst teruggaan naar positie Nr. 1 om opnieuw van positie te kunnen wisselen. Voor een correct gebruik en om de functionering ook op termijn te garanderen wordt aanbevolen om zorgvuldig de volgende aanwijzingen te volgen.

### POSITIE 1

#### Standaard configuratie

Om naar positie 2 te gaan  
Verplaats de rugkussens  
zodanig dat de regelbare  
rugleuning onbelemmerd  
kan draaien.

Pak de rugleuning in het  
midden vast en laat deze  
naar buiten draaien tot de  
horizontale positie; een  
zachte tik waarschuwt u dat  
de leuning geblokkeerd is in  
de gewenste positie.

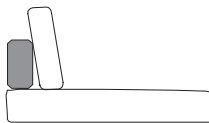

### POSITIE 2

#### Conversatie configuratie

Om naar positie 3 te gaan  
Pak de rugleuning vast en  
laat deze naar buiten  
draaien tot de positie van  
maximale hoogte.

Een blokkadesysteem  
voorkomt spontane  
bewegingen.

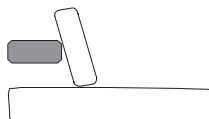

### POSITIE 3

#### Relax configuratie

Om terug te keren tot positie 1  
Pak de rugleuning vast in  
het midden en plaats deze  
terug in de standaard  
configuratie door naar  
binnen toe te draaien.

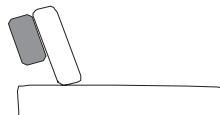

**Eventuele schade veroorzaakt door een niet juist gebruik sluiten  
garantie zoals voorzien door de wet, uit.**



## REVERSI '14 — STUDIO HANNES WETTSTEIN 2014

17—  
19

### INTERIOR ESTRUCTURA

Bastidor compuesto de madera maciza de Abeto (Picea abies) y paneles en partículas de madera, con correas elásticas.

### MULLIDO ESTRUCTURA

Poliuretano celular de alta capacidad y densidad variable. Funda en terciopelo fino.

### COJINES DEL ASIENTO

Elemento en poliuretano perfilado y plumón esterilizado. Funda en algodón 100%.

### COJINES DEL RESPALDO

Fibra poliéster, plumón esterilizado. Funda en algodón 100%.

### PIES

Aluminio brillante, cromado negro o pintado peltro con apoyo en el suelo en material plástico.

### REVESTIMIENTO EXTERIOR DESENFUNDABLE (Véase ficha adjunta, específica del revestimiento).

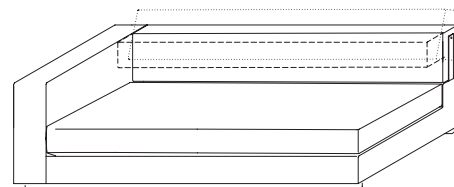
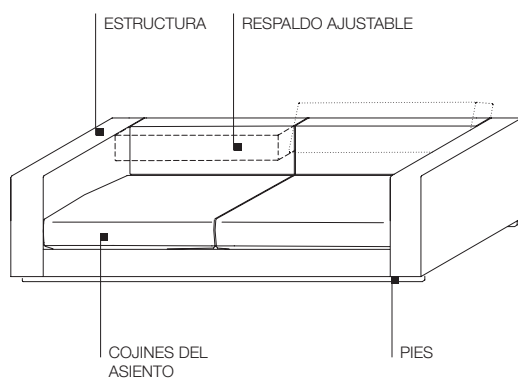

FICHA  
INFORMATIVA  
PRODUCTO

REGISTERED  
DESIGN

IX.2015

## INFORMACIÓN GENERAL

Tras diez años desde su presentación Reversi se renueva y vuelve a proponerse con un nuevo planteamiento de diseño que combina, con equilibrio, funcionalidad y estética encomendando a los detalles su justo papel. Revisado en sus proporciones y cojines, Reversi'14 hace alarde de una personalidad fuerte, cálida y racional volviendo a confirmarse especial por su comodidad y acogida. El mecanismo del respaldo, de tres posiciones, permite diferenciar la profundidad de los asientos plasmando, en cada sofá, un espacio racional asociado con un área de trabajo o una envolvente isla de relax. Reversi '14 propone una solución excelente para los temas de la componibilidad por su lógica modular, con una amplia gama de composiciones que incluye elementos lineales, en ángulo, chaise-longues y pufs. La estructura en poliuretano celular de densidad diferenciada incorpora suaves cojines de asiento. Los respaldos pueden organizarse en dos configuraciones: ocupación total del espacio o, en alternativa, con espacio entre los mismos. Los revestimientos son completamente desfundables tanto en versión en textil como en piel.

La empresa se reserva el derecho de aportar modificaciones a los modelos.

## USO Y MANTENIMIENTO

El producto está destinado a utilizarse en viviendas. No saltar de pie sobre las piezas estructurales. Evítese intervenir para efectuar operaciones de mantenimiento en componentes del producto; en cualquier caso acúdase el revendedor. La utilización normal del producto produce un aplastamiento de las partes mullidas durante la vida media del mismo. Una posible presencia de olores peculiares emitidos por el producto recién sacado de su embalaje no supone fuentes de riesgo y desaparece con la exposición a un medio aireado. En caso de desplazamiento, levántese el producto para evitar daños a las piezas apoyadas en el suelo.

## ELIMINACIÓN DE DESECHOS

Una vez desguazado, el producto o sus componentes no han de abandonarse en el medio ambiente sino llevarse a sistemas públicos de eliminación de residuos.

## MANTENIMIENTO DEL MULLIDO

Sacudir los cojines del asiento y del respaldo manualmente tratando de alternar (cuando sea posible) las posiciones de asiento invirtiendo los cojines más utilizados con los menos utilizados. Los cojines han de sacudirse por todos sus lados (superficies de apoyo – franjas laterales). Recomendamos efectuar dicha operación levantando los cojines de la estructura, abra las cremalleras del revestimiento, para permitir una mejor circulación del aire.



1. Levántese el cojín de la superficie de apoyo, abra las cremalleras del revestimiento y sacúdase manualmente la superficie desde el exterior hacia el centro por todos los lados. Antes de cerrar las cremalleras dejan respirar cojines durante unos 10 minutos.

2. Apóyese el cojín de asiento en la posición de utilización y redistribúyase uniformemente el plumón.

3. Sacúdase el mullido del asiento en la sección frontal (por toda su longitud) para reponer la alineación correcta con las secciones del revestimiento.



4. Levántense los cojines del respaldo, abra las cremalleras del revestimiento y sacúdase las secciones externas (todos los lados) para que el plumón vuelva a colocarse en el centro del mullido. Antes de cerrar las cremalleras dejan respirar cojines durante unos 10 minutos.

5. Colóquese el cojín en una superficie horizontal y repártase el material de relleno desde el centro hacia los lados.

## MANTENIMIENTO PIES CROMADOS O PINTADOS

Para conservar invariadas en el tiempo las características estéticas de estos acabados y prevenir procesos de oxidación, cabe llevar a cabo un mantenimiento preciso, metódico y meticuloso. Para el mantenimiento ordinario utilícese un trapo suave y seco para retirar el polvo. En caso de suciedad grasa (huellas), se recomienda tratar las superficies con normales detergentes líquidos para la limpieza de los cristales. Evítense productos que contengan disolventes, y/o alcohol, y trapos con fibras rígidas (linos y sintéticos) que podrían estropear y/o rayar las superficies. Para el acabado cromado brillante, trate todos los meses las superficies con productos específicos para la limpieza de los metales.

## RESPALDO CON MOVIMIENTO

### Características

Los sofás del Sistema Reversi '14, gracias a un elemento abatible innovador, permiten tres posiciones de asiento con profundidades y configuraciones ergonómicas diferentes. A la configuración tradicional se añaden una configuración para la conversación (respaldo en posición horizontal) y una de máximo relax (respaldo en posición vertical).

### Notas generales

Se puede pasar de la posición N° 1 a las posiciones N° 2 y N° 3 en secuencia; de la posición N° 3 hay que volver a la posición N° 1 para poder volver a modificar la colocación. Para una utilización correcta y asegurar el funcionamiento en el tiempo, se recomienda seguir con atención estas indicaciones.

### POSICIÓN 1

#### Configuración estándar

Para pasar a la posición 2  
Desplácese los cojines del respaldo para que resulte libre la rotación del respaldo ajustable.  
Agárrese el respaldo en el centro y gírese hacia el exterior hasta el posicionamiento horizontal; un ligero clic advertirá que se ha producido el bloqueo.

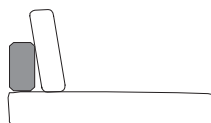

### POSICIÓN 2

#### Configuración conversación

Para pasar a la posición 3  
Agárrese el respaldo y gírese el mismo hacia el exterior hasta alcanzar la posición de altura máxima. Un sistema de bloqueo impedirá movimientos espontáneos.

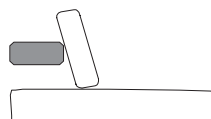

### POSICIÓN 3

#### Configuración relax

Para volver a la posición 1  
Agárrese el respaldo en el centro y vuélvase a colocar en la configuración estándar haciéndolo girar hacia el interior.

