

Molteni & C

NOTE — MATTEO NUNZIATI 2018

SCHEDA INFORMATIVA PRODOTTO
PRODUCT INFORMATION CARD
PRODUKTINFORMATIONSKARTE
FICHE D'INFORMATION PRODUIT
PRODUCTINFORMATIEKAART
FICHA INFORMATIVA PRODUCTO

- 2 **ITALIANO**
- 4 **ENGLISH**
- 6 **DEUTSCH**
- 8 **FRANÇAIS**
- 10 **NEDERLANDS**
- 12 **ESPAÑOL**

NOTE — MATTEO NUNZIATI 2018

2—
13

STRUTTURA

In legno massello di Noce canaletto (*Juglans Nigra*). Feltro per appoggio a terra.

PIANO

Pannello a tre strati con interno in listellare di noce canaletto ed esterno in legno massello di noce canaletto. Inserto in cuoio rigenerato.

SOPRALZO

Pannello curvato in stampo in multistrato di pioppo (*Populus alba*), rivestito con tranciato di legno noce canaletto.

CASSETTO

In legno massello di noce canaletto con parti in cuoio rigenerato.

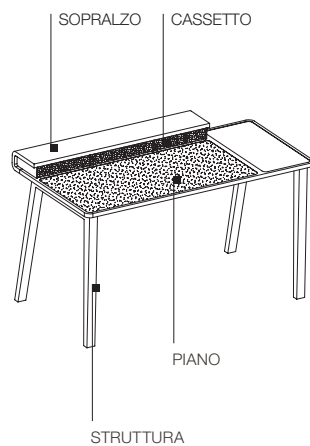

**SCHEDA
INFORMATIVA
PRODOTTO**

REGISTERED
DESIGN

IX.2018

INFORMAZIONI GENERALI

Il progetto nasce dalla volontà di creare un prodotto contemporaneo ma essenziale, molto ricercato nei dettagli estetici e tecnici, che esaltano tutta maestria della lavorazione del legno tanto cara a Molteni&C. Il piano di scrittura, posizionato asimmetricamente, rispetto alla struttura, è dotato di due vassoi scavati direttamente nel piano stessi, di cui quello centrale ha un rivestimento in cuoio. La parte posteriore è caratterizzata da una pronunciata curvatura del legno che permette l'alloggiamento di piccoli cassetti rivestiti anch'essi in cuoio. Le gambe, realizzate grazie ad una complessa tecnica di lavorazione tridimensionale del legno, sono scavate su tre lati. Il risultato è un prodotto in equilibrio tra essenzialità ed eleganza, un prodotto moderno e lineare ma allo stesso tempo raffinato e ricco di dettagli di alta ebanisteria. Molteni si adopera, mediante scrupolosi controlli, a conservare le caratteristiche originali dei legni impiegati: omogeneità di superficie, calore e colore. Va comunque notato che utilizzando materia prima naturale, non sempre queste caratteristiche possono essere garantite per ogni parte del mobile. Per questo le varie parti possono presentare venature o sfumature di colore non perfettamente omogenee. Tali differenze non sono da considerarsi un difetto, bensì l'attestazione che il materiale impiegato è sicuramente legno. Tutti i pannelli di particelle di legno o di fibra a media densità sono conformi alla norma EN 120 - Classe E1. Tutte le parti in legno (massello o tranciato) sono verniciate in finitura opaca trasparente, poliuretanica o acrilica. Nella produzione dei pannelli vengono utilizzati bordi in legno, poliesterati e melaminici. I prodotti utilizzati per la verniciatura non contengono Formaldeide e la loro composizione è tale per cui essi non sono classificati come tossici. Inoltre tali prodotti sono esenti dai metalli pesanti menzionati nella specifica europea EN 71, parte 3, 1988.

L'azienda si riserva il diritto di apportare modifiche ai modelli.

USO E MANUTENZIONE

Il prodotto è destinato per l'utilizzo all'interno delle abitazioni come piano d'appoggio di materiali leggeri; non sedersi e non salire con i piedi sullo scrittoio; evitare di intervenire per manutenzioni sui componenti del prodotto e per ogni evenienza contattare il rivenditore; evitare che i piani rimangano a contatto con l'acqua o con altri liquidi, anche per brevi periodi; non porre in prossimità di fonti di calore superiori ai 30° C; eventuale presenza di odori particolari emessi dal prodotto appena tolto dall'imballo non costituisce fonte di pericolo e scompare con l'esposizione in ambiente arieggiato.

L'UTILIZZO COME PIANO DI LAVORO PUO' PROVACARE L'USURA E IL DANNEGGIAMENTO DELLE SUPERFICI IN CUOIO RIGENERATO ED IN LEGNO. MOLTENI&C NON E' RESPONSABILE DELL'USURA DERIVANTE DA TALE UTILIZZO.

MANUTENZIONE PARTI LEGNO

Per la manutenzione ordinaria utilizzare un panno morbido e asciutto per rimuovere la polvere. Per lo sporco grasso-unto (impronte) si consiglia di trattare le superfici utilizzando alcool diluito con acqua e asciugando subito con panno morbido. Sono da evitare prodotti contenenti acetone, cloro e solventi, prodotti abrasivi, cere per mobili e panni con fibre rigide (lini e sintetici) che potrebbero rovinare e/o graffiare le superfici. Tutte queste operazioni devono essere effettuate con molta attenzione e senza esercitare forti pressioni. L'esposizione alla luce diretta del sole può alterare il colore della laccatura e del legno.

MANUTENZIONE CUOIO RIGENERATO

Con le parti in cuoio si deve porre la massima cura in quanto difficilmente possono essere pulite dalle macchie. Le macchie causate da liquidi o da altre sostanze devono essere rimosse tempestivamente utilizzando un panno assorbente. Per una corretta gestione del prodotto si consiglia di spolverare e passare periodicamente le superfici con un panno di lana morbida, in modo da ravvivare il cuoio. Due o tre volte l'anno applicare, sempre con un panno morbido, cera incolore per pelli a concia vegetale. Il cuoio utilizzato può presentare a volte una superficie con segni della vita dell'animale (cicatrici, differenza di grana, rughe, callosità) che non sono da considerare difetti ma caratteristiche di qualità. I rivestimenti subiscono nel tempo alterazioni dovute a sollecitazioni d'uso ed esposizioni alla luce.

SMALTIMENTO

Una volta dismesso, il prodotto od i suoi componenti non vanno dispersi nell'ambiente ma conferiti ai sistemi pubblici di smaltimento.

Molteni & C

NOTE — MATTEO NUNZIATI 2018

4—
13

STRUCTURE

In solid American Walnut (*Juglans Nigra*). Felt for floor supports.

TOP

Three-layer panel with interior in american walnut slats and exterior in solid american walnut. Insert in bonded hide leather.

OVERHEAD UNIT

Curved panel in multi-layer Poplar (*Populus alba*), covered with sliced veneer in american walnut.

DRAWER

In solid american walnut wood with parts in bonded hide leather.

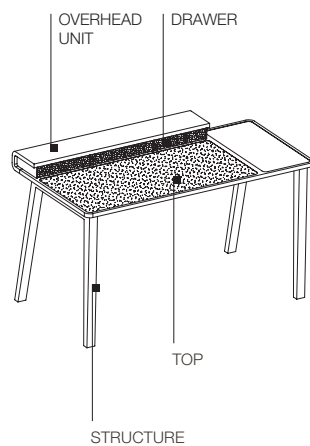

**PRODUCT
INFORMATION
CARD**

REGISTERED
DESIGN

IX.2018

GENERAL INFORMATION

This desk is the result of the desire to create a contemporary product with essential characteristics and very refined aesthetic and technical details that demonstrate the woodworking expertise that Molteni&C. is devoted to maintaining. The top, positioned asymmetrically on the structure, has two trays carved into its wood surface, and the central tray is covered in saddle leather. The wood on the rear is made with a pronounced curved shape that allows it to hold small drawers, which are also covered in saddle leather. The legs are made with a complex three-dimensional woodworking technique in which grooves are carved into three sides of the piece. The resulting product shows a good balance of essential style and elegance, simultaneously modern and linear while also refined and rich in expert cabinet-making details.

Molteni makes every effort, by running scrupulous checks on each item, to keep the original characteristics of the woods employed pristinely intact - homogeneity of surface, warmth and colour. It should be borne in mind, nonetheless, that when natural raw material is used, these characteristics cannot always be guaranteed for every part of a furniture piece. That's why you may find veinings or chromatic shadings in various parts that are not perfectly homogeneous. These characteristics should not be considered a defect, but rather proof that the material used is the genuine article - real wood. All particleboard or medium density fibre panels are made in strict conformity with norm EN 120 - Class E1. All parts in wood (heartwood or veneer) are painted or varnished in an opaque, transparent, polyurethanic or acrylic finish. Used in the production of panels are borders in wood, polyestered and melaminic. Products used for painting or varnishing contain no formaldehyde, their composition being such that they have been classified non-toxic. These products are, moreover, free of the heavy metals mentioned in European specification EN71, part 3, 1988.

The company reserves the right to make any changes it deems necessary in models.

USE AND MAINTENANCE

The product is destined for use in homes as a display shelf for light weight materials; do not sit or stand on the desk; do not perform maintenance on product components and for any needs contact the reseller; prevent the tops from remaining in contact with water or other liquids, also for brief periods; do not place in proximity of heat sources exceeding 30° C; the presence of any odors emanating from the product when it is removed from the packaging is not hazardous and the odors will dissipate in a well-ventilated area.

USING THIS ITEM AS A WORKTOP CAN CAUSE WEAR AND DAMAGE THE SURFACES IN BONDED HIDE LEATHER AND WOOD. MOLTENI&C IS NOT RESPONSIBLE FOR WEAR DERIVED FROM USE AS A WORKTOP.

MAINTENANCE OF WOODEN PARTS

For everyday maintenance dust with a soft dry cloth. For greasy, oily marks (fingerprints) we advise cleaning the surface with alcohol diluted in water, drying immediately with a soft cloth. Products containing acetone, bleach and solvents should be avoided, as should abrasive products, furniture wax and hard fibre cloths (linen and synthetics) which could ruin and/or scratch surfaces. All these operations should be carried out with great care, avoiding heavy pressure. Exposure to direct sunlight can alter the paint and wood colour.

BONDED HIDE LEATHER MAINTENANCE

The utmost care must be taken with leather parts as stains are very hard to remove. Stains caused by liquids or other substances must be removed quickly using an absorbent cloth. For proper product care, the surfaces should be dusted and cleaned regularly with a soft wool cloth as this will revive the leather. Twice or three times a year, use a soft cloth to apply colourless wax for vegetable-tanned leather. The surface of the hide leather used may present signs from the animal's life (scars, different grains, wrinkles, hard skin); these should not be seen as flaws but signs of quality. As time passes, the covers will be subject to wear and exposure to the light.

DISPOSAL

Once discarded, neither the product nor its components should be dispersed in the environment, but rather consigned to public disposal systems.

Molteni & C

NOTE — MATTEO NUNZIATI 2018

6—
13

GESTELL

Aus amerikanischem Nussbaumkernholz (Juglans Nigra). Filz für Bodenauflagen.

PLATTE

Dreischichtige Platte mit amerikanischem Nussbaumlattenholz innen und amerikanischem Nussbaumkernholz außen.
Einsatz aus regeneriertem Kernleder.

AUFSATZ

Im Werkzeug gebogene Platte aus Pappelschichtholz (Populus alba), furniert mit amerikanischem Nussbaumholz.

SCHUBLADE

Aus amerikanischem Nussbaumkernholz mit Elementen aus regeneriertem Kernleder.

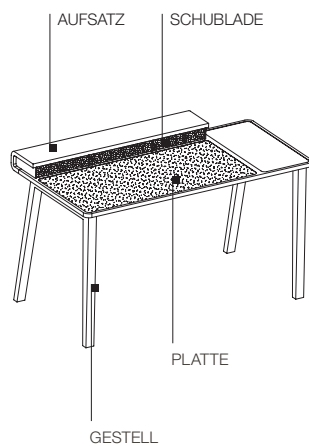

**PRODUKT-
INFORMATIONSKARTE**

REGISTERED
DESIGN

IX.2018

ALLGEMEINE INFORMATIONEN

Das Projekt entsteht in dem Bestreben ein modernes, essentielles Produkt zu gestalten, das ästhetisch-technische Details aufweist, die sich das gesamte handwerkliche Know-how der Holzverarbeitung von Molteni&C zu Nutzen machen. Die im Verhältnis zum Korpus asymmetrisch positionierte Schreibplatte ist mit zwei direkt in die Platte integrierten Ablagen ausgestattet, von denen die mittige mit Kernleder bezogen ist. Im hinteren Bereich ermöglicht die ausgeprägte Krümmung des Holzes, den Einsatz kleiner, ebenfalls mit Kernleder bezogenen Schubladen. Die Beine, die mittels einer komplexen Technik zur dreidimensionalen Verarbeitung des Holzes hergestellt werden, sind dreiseitig eingebuchtet. Das Ergebnis ist ein Produkt in essentieller und eleganter Balance, modern, linear und zugleich erlesen sowie voller Details der fachmännischen Holzverarbeitung.

Molteni bemüht sich mittels sorgfältiger Kontrollen um die Bewahrung der ursprünglichen Eigenschaften der eingesetzten Hölzer: gleichförmige Oberfläche, Wärme und Farbton. Es ist jedoch zu berücksichtigen, daß diese Eigenschaften beim Einsatz natürlicher Rohstoffe nicht immer für jedes Möbelteil garantiert werden können. Aus diesem Grund können die verschiedenen Teile zuweilen Maserungen oder Farbnuancen aufweisen, die nicht völlig übereinstimmen. Diese Unterschiede stellen keine Mängel dar, sondern beweisen, daß es sich bei dem eingesetzten Material effektiv um Holz handelt. Sämtliche Paneele aus Spanholz oder in Medium-Density-Faser entsprechen der Norm EN 120 – Klasse E1. Sämtliche Holzteile (massiv oder furniert) sind matt, transparent, mit Polyurethan- oder Akryllack fertig lackiert. Bei der Herstellung der Paneele werden Kanten aus Holz, Polyester und Melamin eingesetzt. Die zur Lackierung eingesetzten Mittel enthalten kein Formaldehyd und aufgrund ihrer Zusammensetzung werden sie als nicht toxisch eingestuft. Diese Mittel enthalten zudem keine der Schwermetalle, die in der europäischen Spezifikation EN71, Teil 3, 1988 angegeben sind. Das Unternehmen behält sich das Recht vor, Änderungen an den Modellen vorzunehmen.

VERWENDUNG UND PFLEGE

Das Produkt ist für den Einsatz in internen Räumlichkeiten als Ablage von leichten Teilen vorgesehen; nicht mit den Füßen auf den Tisch steigen und sich nicht darauf setzen; die Instandhaltung von Komponenten des Produkts nicht selbständig durchführen und unter allen Umständen den Vertragshändler kontaktieren; es ist zu vermeiden, dass die Platten in Kontakt mit Wasser oder anderen Flüssigkeiten geraten, auch nur für kurze Zeit; nicht in die Nähe von Wärmequellen über 30° C stellen. Eventuelle Geruchsbildungen durch das soeben aus der Verpackung entfernte Produkt stellen keine Gefahr dar und verschwinden nach Aufstellen in einem belüfteten Raum.

DIE NUTZUNG DES TISCHES ALS ARBEITSPLATTE KANN DIE ABNUTZUNG ODER BESCHÄDIGUNG DER OBERFLÄCHEN AUS REGENERIERTEM KERNLEDER UND AUS HOLZ VERURSACHEN. MOLTENI&C ÜBERNIMMT FÜR DIE ABNUTZUNG AUFGRUND EINER DERARTIGEN HANDHABUNG KEINERLEI HAFTUNG.

PFLEGE DER HOLZTEILE

Zur ordentlichen Pflege ein weiches und trockenes Tuch verwenden, um den Staub zu entfernen. Bei fettig/schmierigem Schmutz (Fingerabdrücke) sollten die Oberflächen mit durch Wasser verdünnten Alkohol behandelt und sofort darauf mit einem weichen Tuch abgetrocknet werden. Produkte, die Aceton, Chlor und Lösungsmittel enthalten, Scheuermittel, Möbelwachs und Tücher mit steifen Fasern (Leinen und Kunstfaser) sind zu vermeiden, da sie die Oberflächen beschädigen bzw. verkratzen können. Sämtliche Reinigungsvorgänge sind mit äußerster Sorgfalt durchzuführen und ohne zu starken Druck auszuüben. Die direkte Sonneneinstrahlung kann die Farbe der Lackierung oder Holz verändern.

PFLEGE REGENERIERTES KERNLEDER

Bei Kernlederbezügen ist absolute Vorsicht geboten, da sie nur schwerlich einer Fleckenbehandlung unterzogen werden können. Die von Flüssigkeiten oder anderen Substanzen verursachten Flecken sind so schnell wie möglich mit einem weichen Tuch zu entfernen. Zur korrekten Handhabung des Produktes wird empfohlen die Oberflächen regelmäßig mit einem weichen Wolltuch abzustauben, so dass das Leder aufgefrischt wird. Zwei bis drei Mal im Jahr mit einem weichen Tuch farbloses Wachs für pflanzlich gegerbtes Leder auftragen. Das verwendete Kernleder kann an der Oberfläche zuweilen besondere Zeichen aufweisen, die sich das Tier im Laufe seines Lebens zugezogen hat (Narben, unterschiedliche Narbung, Falten, Hautverhärtungen), die keine Mängel darstellen, sondern Qualitätseigenschaften. Die Bezüge können im Laufe der Zeit aufgrund von Abnutzungserscheinungen und Lichteinwirkung Veränderungen aufweisen.

ENTSORGUNG

Nach der Aussonderung ist das Produkt und seine Bestandteile nicht selbständig im Freien zu entsorgen, sondern der städtischen Müllabfuhr zu übergeben.

NOTE — MATTEO NUNZIATI 2018

8—
13

STRUCTURE

En bois massif de Noyer américain (Juglans Nigra). Patins en feutre.

PLATEAU

Panneau en trois couches avec intérieur en âme en lamellé de noyer américain et extérieur en bois massif de noyer américain.

SURÉLEVATION

Panneau incurvé moulé en multipli de peuplier (Populus alba) , revêtu de placage en bois de noyer américain.

TIROIR

En bois massif de noyer américain avec parties en cuir sellier régénéré.

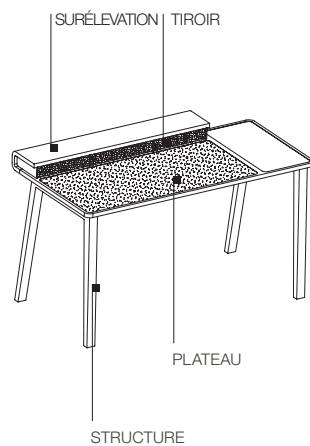

FICHE
D'INFORMATION
PRODUIT

REGISTERED
DESIGN

IX.2018

GÉNÉRALITÉS

Le projet naît de la volonté de créer un produit contemporain mais essentiel, très recherché dans les détails esthétiques et techniques qui exaltent toute la maestria du façonnage du bois chère à Molteni&C. La surface d'écriture, positionnée de façon asymétrique par rapport à la structure, est dotée de deux plateaux excavés directement dans l'épaisseur du bois et le plateau le plus central est revêtu de cuir sellier. La partie postérieure est caractérisée par une courbure prononcée du bois qui permet le logement de petits tiroirs revêtus également de cuir sellier. Les pieds, réalisés grâce à une technique complexe de façonnage tridimensionnel du bois sont excavés sur trois côtés. Le résultat est un produit d'élégance et d'essentialité bien équilibrées, un élément moderne et linéaire également raffiné et riche de détails d'ébénisterie de qualité.

Molteni met tout en oeuvre, au travers de contrôles méticuleux, pour conserver les caractéristiques originales des bois utilisés: homogénéité des surfaces, chaleur et couleur. La matière première utilisée étant naturelle, il faut préciser que ces caractéristiques ne peuvent pas être garanties pour toutes les parties du meuble. C'est pourquoi, les différentes parties peuvent présenter des veines ou des nuances non parfaitement homogènes. Ces différences ne doivent pas être considérées comme un défaut mais attestent que le matériau utilisé est bien du bois. Tous les panneaux de particules de bois ou de fibre à densité moyenne sont conformes à la norme EN 120 - Classe E1. Toutes les parties en bois (massif ou tranché) sont vernies finition mate transparente, polyuréthane ou acrylique. Les chants des panneaux sont en bois, traités au polyester et mélaminés. Peintures et vernis ne contiennent pas de formaldéhyde et sont classés non toxiques de par leur composition. En outre ces produits sont exempts de métaux lourds mentionnés dans la note détaillée européenne EN71, partie 3, 1988.

L'entreprise se réserve le droit de modifier les modèles.

UTILISATION ET ENTRETIEN

Le produit est destiné aux intérieurs des habitations comme plan d'appui d'objets légers ; ne pas s'asseoir ni monter avec les pieds sur le bureau ; éviter d'intervenir sur les composants du produit et pour toute nécessité contacter le revendeur ; éviter que les surfaces restent en contact avec de l'eau ou d'autres liquides, même pour de brefs moments ; ne pas placer le produit à proximité de sources de chaleur supérieures à 30° C ; l'éventuelle présence d'odeurs particulières émises par le produit à peine déballé n'est pas dangereuse et disparaît une fois le produit aéré.

L'UTILISATION COMME PLAN DE TRAVAIL PEUT PROVOQUER L'USURE ET L'ENDOMMAGEMENT DES SURFACES EN CUIR SELLIER RÉGÉNÉRÉ ET EN BOIS.

MOLTENI&C NE SERA PAS TENU RESPONSABLE DE L'USURE PROVOQUÉE PAR UNE TELLE UTILISATION.

ENTRETIEN PARTIES EN BOIS

Pour l'entretien ordinaire utiliser un chiffon doux et sec pour dépoussiérer. Pour les traces grasses (empreintes) il est conseillé de nettoyer les surfaces avec de l'alcool dilué dans l'eau et d'essuyer immédiatement après avec un chiffon doux. Éviter les produits contenant acétone, chlore et solvants, produits abrasifs, cires pour meubles et chiffons à fibres rigides (lins et synthétiques) qui pourraient endommager et/ou rayer les surfaces. Toutes ces opérations doivent être effectuées avec grand soin et sans exercer de trop fortes pressions. L'exposition directe à la lumière naturelle peut altérer la couleur des laques et du bois.

ENTRETIEN CUIR SELLIER RÉGÉNÉRÉ

Les revêtements en cuir sellier sont très délicats et difficiles à nettoyer. Les taches de produits liquides ou autres substances doivent être éliminés rapidement en utilisant un chiffon absorbant. Pour l'entretien courant du produit, dépoussiérer et passer périodiquement les surfaces avec un chiffon de laine pour raviver le cuir. Deux ou trois fois par an, appliquer toujours avec un chiffon doux, de la cire incolore pour cuirs à tannage végétal. Le cuir sellier utilisé présente parfois des inégalités, signes de la vie de l'animal (cicatrices, différence de grain, rides, callosités) qui ne sont en aucun cas considérées comme un défaut mais comme une caractéristique de qualité. Les revêtements subissent des altérations dues à l'usage et à l'exposition à la lumière.

ECOULEMENT

Une fois disloqué, le produit ou ses composants ne doivent pas être dispersés dans la nature mais confiés aux décharges publiques.

Molteni & C

NOTE — MATTEO NUNZIATI 2018

10 —
13

STRUCTUUR

In massief Amerikaans notenhout (Juglans nigra). Viltjes voor steun op de vloer.

BLAD

Paneel bestaande uit drie lagen, met een inwendige laag van stroken amerikaans notenhout en een externe van massief amerikaans notenhout.

Inzet van geregenereerd tuigleer.

VERHOGING

In een mal gebogen multiplexplaat van populierenhout (Populus alba), bekleed met fineer van amerikaans notenhout.

LADE

In massief amerikaans notenhout met delen van geregenereerd tuigleer.

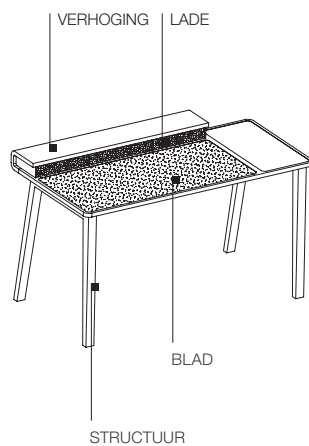

**PRODUCT-
INFORMATIEKAART**

REGISTERED
DESIGN

IX.2018

ALGEMENE INFORMATIE

Het project is ontstaan vanuit de wens om een hedendaags maar essentieel product te creëren, met zeer verzorgde esthetische en technische details, die de beheersing van de houtbewerkingskunst, waar Molteni&C zo aan gehecht is, onderstrepen. Het blad van de schrijftafel, dat asymmetrisch ten opzichte van de structuur is geplaatst, is voorzien van twee plateaus, uitgehold in het blad zelf, waarvan het centrale een leren bekleding heeft. Het achterdeel is gekenmerkt door een opvallende kromming van het hout, waardoor er kleine laatjes, die ook met leer zijn bekleed, in kunnen worden geplaatst. De poten, die ook vervaardigd zijn met een complexe, driedimensionale houtbewerkingstechniek, zijn aan drie kanten uitgehold. Het resultaat is een evenwichtig product dat net zo essentieel als elegant is, een product dat modern en lineair is maar tegelijkertijd geraffineerd en rijk aan details afkomstig van een meesterlijke houtbewerkingskunst.

Molteni spant zich in, door middel van nauwkeurige controles, om de originele eigenschappen van de gebruikte houtsoorten te behouden: gelijkmatigheid van het oppervlak, warmte en kleur. Men dient hoe dan ook op te merken dat het gebruik van natuurlijke grondstoffen met zich meebrengt dat deze eigenschappen niet altijd gegarandeerd kunnen worden voor elk deel van het meubelstuk. Daarom kunnen in sommige gevallen de verschillende delen nerven of kleurnuances vertonen die niet perfect gelijkmatig zijn. Zulke verschillen dient men niet als een gebrek te beschouwen, maar als een garantie dat het gebruikte materiaal hout is. Alle houtvezelplaten of MDF platen zijn conform aan de norm EN 120 - Klasse E1. Alle delen van hout (massief hout of fineer) zijn gelakt met een doorzichtige en matte acrylische of polyurethaanlak. Bij de productie van de platen worden randen van hout, polyester en melamine gebruikt. De producten gebruikt voor het lakken bevatten geen Formaldehyde en hun samenstelling is zodanig dat zij niet toxisch zijn. Bovendien zijn deze producten vrij van de zware metalen die vermeld staan in de Europese norm EN71, deel 3, 1988. Het bedrijf behoudt zich voor wijzigingen aan te brengen aan de modellen.

GEBRUIK EN ONDERHOUD

Het product is gemaakt voor het gebruik binnenshuis, er mogen lichte voorwerpen op worden gelegd; ga niet op de schrijftafel zitten of staan; vermijd onderhoudsinterventies op de onderdelen van het product, en neem indien nodig contact op met de verkoper; voorkom dat de planken in contact met water of andere vloeistoffen blijven, ook voor korte periodes; niet in de buurt van warmtebronnen warmer dan 30°C plaatsen; een eventuele bijzondere geur van het product net nadat het uit de verpakking is gehaald is ongevaarlijk en verdwijnt met de blootstelling van het product in een geluchte omgeving.

GEBRUIK ALS WERKPLEK KAN LEIDEN TOT SLIJTAGE EN SCHADE AAN DE OPPERVLAKKEN IN GEREGENEREERD TUIGLEER EN IN HOUT. MOLTENI & C IS NIET AANSPRAKELIJK VOOR DE SLIJTAGE ALS GEVOLG VAN DERGELIJK GEBRUIK.

ONDERHOUD VAN DE DELEN IN HOUT

Gebruik een zachte en droge doek voor het afnemen van stof bij het dagelijkse onderhoud. Voor vette vlekken (vingerafdrukken) wordt aangeraden om de oppervlakken te behandelen met water verdund met spiritus, direct daarna moeten de delen met een zachte doek worden gedroogd. Producten met aceton, chloor en oplosmiddelen, schurende producten, meubelwas en doekjes met harde vezels (linnen en synthetisch) die de oppervlakken zouden kunnen krassen en/of beschadigen, moeten vermeden worden. Al deze handelingen moeten worden uitgevoerd met de grootst mogelijke zorg zonder veel druk uit te oefenen. De blootstelling aan direct zonlicht kan de kleuren van de lak en de hout veranderen.

ONDERHOUD GEREGENEREERD TUIGLEER

Met de tuiglederen delen van de bekleding moet men de uiterste zorg in acht nemen omdat het zeer moeilijk is om vlekken te verwijderen. Vlekken veroorzaakt door vloeistof of andere stoffen moeten onmiddellijk verwijderd worden met een absorberend doekje. Voor het juiste onderhoud wordt aangeraden om geregeld met een zachte wollen doek over het oppervlak te gaan, zodat het leder wordt opgefrist. Twee tot drie keer per jaar kan men, steeds met een zachte doek, kleurloze was voor plantaardig gelooide leer opbrengen. Het gebruikte tuigleer kan soms een oppervlak met levenstekens van het dier vertonen (littekens, korrelverschillen, rimpels, eelt) die niet beschouwd moeten worden als defecten maar als kenmerken van kwaliteit. De bekleding ondergaat in de loop der tijd veranderingen die te wijten zijn aan het gebruik en blootstelling aan licht.

RECYCLING

Eens buiten gebruik gesteld, dienen het product en haar onderdelen niet in het milieu terecht te komen maar dienen zij overgedragen te worden aan de openbare recycling diensten.

Molteni & C

NOTE — MATTEO NUNZIATI 2018

12 —
13

ESTRUCTURA

En madera maciza de Nogal americano (Juglans Nigra). Filtro para apoyo en el suelo.

SOBRE

Panel de tres capas con interior en listelar de nogal americano y exterior en madera maciza de nogal americano. Elemento en cuero regenerado.

ELEMENTO SUPERIOR

Panel curvado en molde en multicapas de chopo (Populus alba), forrado con chapa de madera de nogal americano.

CAJÓN

En madera maciza de nogal americano con partes en cuero regenerado.



FICHA
INFORMATIVA
PRODUCTO

REGISTERED
DESIGN

IX.2018

INFORMACIÓN GENERAL

El proyecto surge de la voluntad de plasmar un producto contemporáneo y esencial, muy refinado en sus detalles estéticos y técnicos, que resalten toda la maestría en la transformación de la madera que siempre ha sido una de las principales bazas de Molteni&C. La superficie de escritura, colocada asimétricamente con respecto a la estructura, lleva dos bandejas excavadas directamente en la superficie de las mismas, estando la central forrada en cuero. La parte trasera se caracteriza por una evidente curva en la madera que permite incorporar pequeños cajones también forrados en cuero. Las patas, realizadas gracias a una compleja técnica de elaboración tridimensional de la madera, están excavadas por tres lados. El resultado es un producto en equilibrio entre esencialidad y elegancia, un producto moderno y lineal, pero al mismo tiempo refinado y rico en detalles de alta ebanistería.

Molteni hace todo lo posible, mediante controles escrupulosos, para conservar las características originales de las maderas utilizadas: homogeneidad de superficie, calor y color. Sin embargo, cabe destacar que, al utilizar materia prima natural, no siempre estas características se pueden asegurar en cualquier parte del mueble. Por ello las piezas pueden presentar vetas o matices de color no perfectamente homogéneos. Dichas diferencias no se tienen que considerar un defecto, sino más bien atestiguan que el material utilizado es seguramente la madera. Todos los tableros de partículas de madera o fibra de densidad mediana cumplen con la norma EN 120 – Clase E1. Todas las piezas de madera (maciza o forrada con chapas) están barnizadas en acabado mate transparente, poliuretánico o acrílico. En la fabricación de los paneles se utilizan bordes de madera, poliésteratos y melamínicos. Los productos utilizados para el barnizado no contienen Formaldehído y, por su composición, no se clasifican como tóxicos. Además, dichos productos no contienen los metales pesados mencionados en la norma europea EN71, parte 3, 1988.

La empresa se reserva el derecho de aportar modificaciones a los modelos.

USO Y MANTENIMIENTO

El producto está destinado al uso dentro de viviendas en cuanto superficie de apoyo de materiales ligeros; no se siente o se suba con los pies en el escritorio; no intervenga para mantenimiento en componentes del producto y por cualquier necesidad contacte con el revendedor; evite que las superficies permanezcan en contacto con agua u otros líquidos, incluso durante breves períodos de tiempo; no coloque cerca de fuentes de calor superiores a 30° C; la posible presencia de olores especiales expedidos por el producto recién sacado de su embalaje no representa una fuente de peligro y desaparece con la exposición a un medio aireado.

LA UTILIZACIÓN EN CUANTO SUPERFICIE DE TRABAJO PUEDE DESGASTAR Y DAÑAR LAS SUPERFICIES EN CUERO REGENERADO Y MADERA. MOLTENI&C NO SE RESPONSABILIZA DEL DESGASTE DEBIDO A DICHO USO.

MANTENIMIENTO PIEZAS DE MADERA

Para el mantenimiento ordinario utilícese un trapo suave y seco para retirar el polvo. En caso de suciedad grasa (huellas), se recomienda tratar las superficies utilizando alcohol diluido con agua y secando inmediatamente con un trapo suave. Evítense productos que contengan acetona, cloro y disolventes, productos abrasivos, ceras para muebles y trapos con fibras rígidas (linos y sintéticos) que podrían estropear y/o rayar las superficies. Todas las antedichas operaciones han de efectuarse con mucho cuidado y sin ejercer nunca presiones fuertes. La exposición a la luz directa del sol puede alterar el color del lacado y de la madera.

MANTENIMIENTO CUERO REGENERADO

Con el cuero ha de prestarse suma atención porque es muy difícil quitar las manchas. Las manchas producidas por líquidos u otras sustancias han de retirarse inmediatamente utilizando un trapo absorbente. Para un correcto mantenimiento del producto se recomienda quitar el polvo y pasar periódicamente las superficies con un trapo de lana suave, para avivar el cuero. Dos o tres veces por año, aplíquese, siempre con un trapo suave, cera incolora para pieles curtidos al vegetal. El cuero utilizado puede presentar a veces una superficie con los signos de la vida del animal (cicatrices, diferencia de grano, arrugas, callos) que no han de considerarse defectos sino características de calidad. Los revestimientos sufren con el tiempo alteraciones debido al uso y la exposición a la luz.

ELIMINACIÓN DE DESECHOS

Una vez desechado, el producto o sus componentes no se tienen que abandonar en el entorno sino entregar al sistema público de recogida de basuras.